

Butterfly Ventiler

Lave installationsomkostninger

Lavt drejningsmoment

Bobletæt afspærring

Udskifteligt sæde

90° operation

Lav vægt

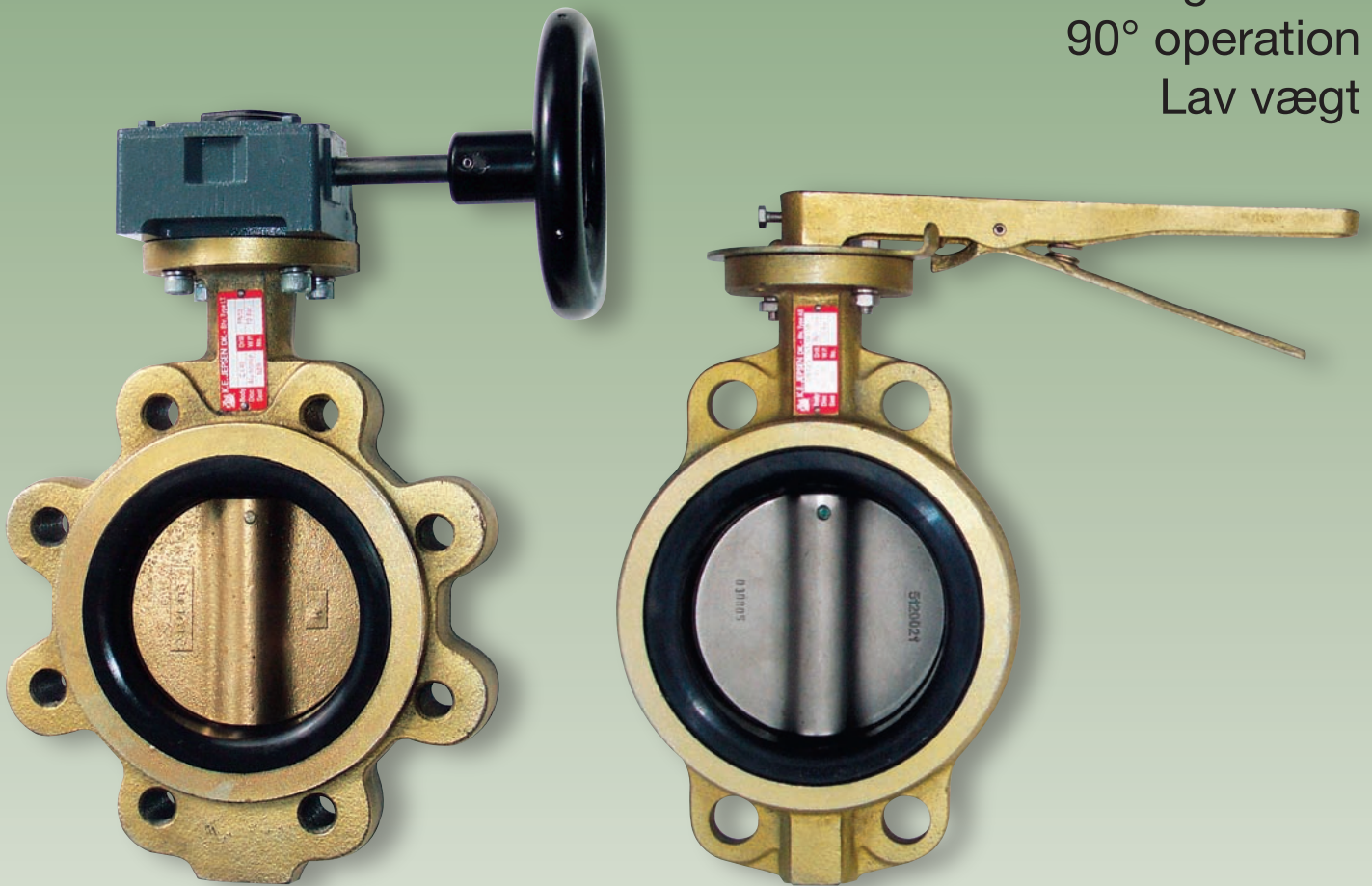

K. E. JEPSEN

P.O. Box 301 . Ambolten 2

DK-2970 Hørsholm

Telf. 45 57 04 04 - Fax 45 57 12 27

E-mail: jepsen@jepsen.dk

Web-site: www.jepsen.dk

Generelle tekniske data

Specifikationer:

Butterflyventiler serie AS (wafer)
Butterflyventiler serie LD/LT (Lugged)*
Trykklasse: PN10 option: PN16
Størrelse: 40 - 1000 mm
Boring: DIN TN 10/16, ANSI 125/150
Byggelængde: ISO 5752/5 short
Topflange: ISO 5211, Part1

Materialer:

Hus: Støbejern GG 25, SG-jern GGG40,
Alu-bronze, Stålgods.
Klap: Alu-bronze, Nikkelbelagt SG-jern,
Rustfrit stål AISI 316.
Spindel: Rustfrit stål AISI 316,
Rustfrit stål AISI 416,
Monel K 500, 17-4 PH SS.
Sæde: Buna N, EPDM, Neopren**,
Silikonegummi, Hypalon**, Viton**, PTFE
Bøsninger: Selvsmørende bronze
Stifter: Rustfrit stål AISI 316, Monel K 500

*) Godkendt som overbord- og skibssideventiler.

LD: Borede huller.

LT: Gevindhuller.

***) DuPont varemærke

Operationsmåder:

- Håndtag med 10 faste stillinger.
- Gearbox.
- Hydraulisk aktuator.
- Pneumatisk aktuator, dobbeltvirkende eller enkeltvirkende med fjeder retur. Positioner, micro switch, magnetventil.
- Elektrisk aktuator. Reversibel motor. 115 VAC 230 VAC 400 VAC 24 VDC

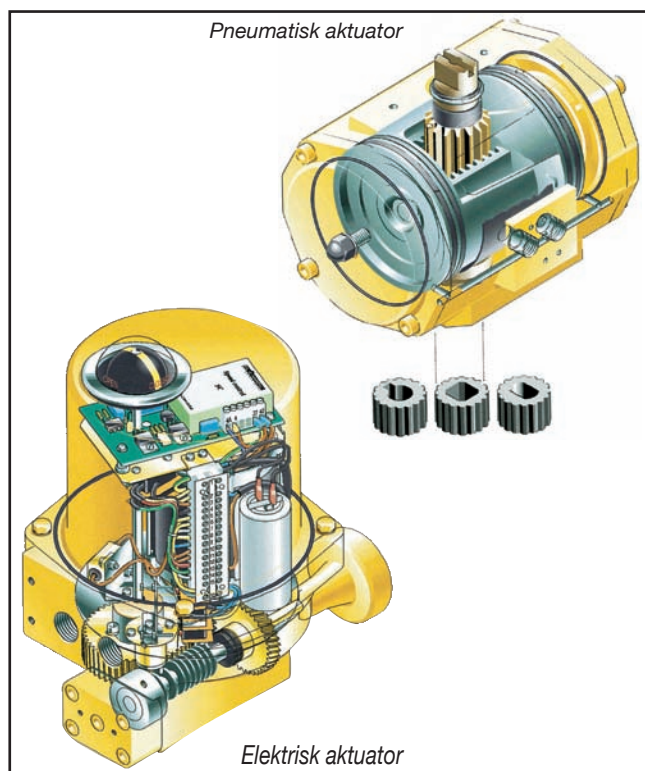

Klap:

- Profileret for nænsom kontakt med sædet.
- Kun klap og sæde er væskeberørt, hvilket gør ventilen særlig økonomisk ved korroderende væsker.
- Stor gennemstrømningsmængde
- Strømliniet udformning.

Spindel:

- Kraftig gennemgående spindel i et stykke giver sikker funktion selv ved store differenstryk.
- Lejring i bronzebøsninger (3 stk),
- Sikker fastgørelse af klappen til spindelen med koniske stifter.

Ventilsæde:

- Udskifteligt.
- Holder tæt fra begge sider.
- Tør bagside giver max.korrosionsbestandighed.
- Mediet kommer ikke i berøring med hus og spindel.
- Også egnet for gummierede rørflanger (ingen mellemflange påkrævet).
- Mulighed for levering af flere typer elastomerer (se liste) giver optimal tilpasning til driftsforholdene.
- Temperaturområde fra -40°C til +150°C.



Udskifteligt ventilsæde

Anvendelsesområder:

Ferskvand, søvand, demineraliseret vand, damp, olie, luft, biogas, kemiske væsker, slam m.v.

Godkendt af:

Lloyds Register of Shipping
Lloyds Fire Safe
Det Norske Veritas
Bureau Veritas
American Bureau of Shipping
U.S. Coast Guard
Germanischer Lloyd
Danmarks Gasmateriel Prøvning

Ventilsæde materialer

Buna N (CL 1): Nitril for generel service. God bestandighed i vand, olie, biogas, alkohol, luft og let slidende medier. Ikke bestandig i aromatiske olier og benzin med additiver.
Temperaturområde: -10°C til +80°C.

Neopren (CL 21):** Udmærket bestandighed i vand og nogle typer olie, fedt, kemikalier samt nogle opløsningsmidler.
Temperaturområde: -10°C til +105°C.

Hvid neopren (CL 21F):** Specielt anvendelig til fødevarer.
Temperaturområde: -10°C til +99°C.

EPDM (CL 25): Hydrocarbon-elastomer med udmærket bestandighed i koldt og varmt vand samt lavtryksdamp.
Temperaturområde: -30°C til +121°C.

Silikonegummi (CL81): Enestående bestandighed ved lave og høje temperaturer.
Temperaturområde: -40°C til +150°C.

Hypalon (CL 61):** Enestående kemisk bestandighed. Anvendelig ved høje temperaturer. Velegnet til mange opløsningsmidler, olie og fedt. Bør ikke anvendes til damp.
Temperaturområde: -20°C til +135°C.

Viton (CL 71):** Enestående kemisk bestandighed, især ved høje temperaturer. Velegnet til de fleste typer benzin, olier, opløsningsmidler, mineralske syrer og aromatiske hydrocarboner. Tåler ikke damp.
Temperaturområde: -10°C til +135°C.

PTFE (CL 91) på nitril: Enestående kemisk bestandighed.
Temperaturområde: -10°C til +110°C.

Ventilsæde konstruktion

Vort sædedesign:

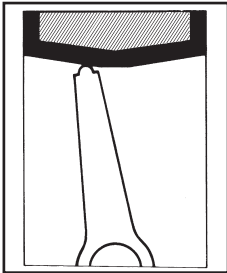

Avanceret konstruktion som giver en skånsom prestætning mellem klap og sæde. Den glidende bevægelse og sædets stabilitet hindrer ridser og forlænger sædets levetid.
Lavt drejningsmoment.

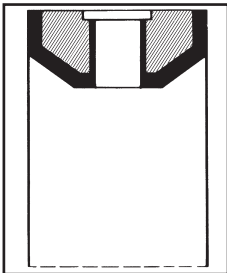

Sædet har en hård kerne af kunststof, som giver god støtte og stabilitet. Risiko for lækage ved spindelgennemføringen er fjernet, da elastomeren ikke deformeres i dette område. Deformationen sker ude ved modflangerne.

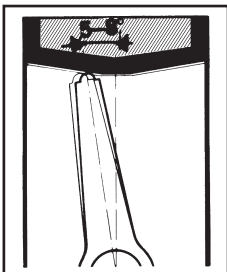

Da sædet har et forholdsvis tyndt lag gummi, er opkvældningen minimal, drejningsmomentet ringe og levetiden lang.

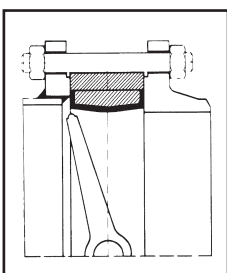

Installation i forbindelse med alle flangetyper er mulig uden brug af ekstra støttering eller pakninger.

Konventionel sædedesign:

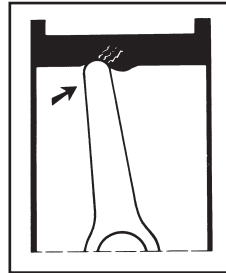

Tætningen beror på strækning og sammenpresning af elastomeren. Dette medfører spændinger i materialet og forøger risikoen for revner og beskadigelse samt højt drejningsmoment.

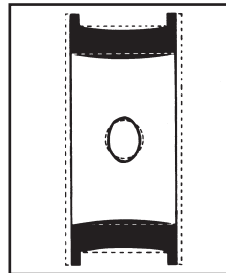

Den løse sædeindsats undergår stor formændring med risiko for utæthed ved spindelgennemføringen, når ventilen monteres.

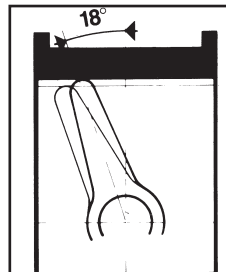

Elastomeren kvælder op i de fleste væsker. Er stort volumen elastomer kvælder meget op, hvilket forøger drejningsmomentet og dermed risikoen for beskadigelse.

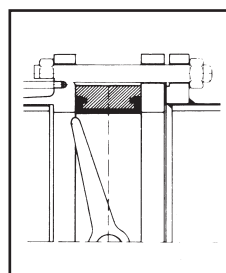

Utilstrækkelig pakningskontakt ved standard-påsvejsningsflanger.

Målskitse

Serie AS

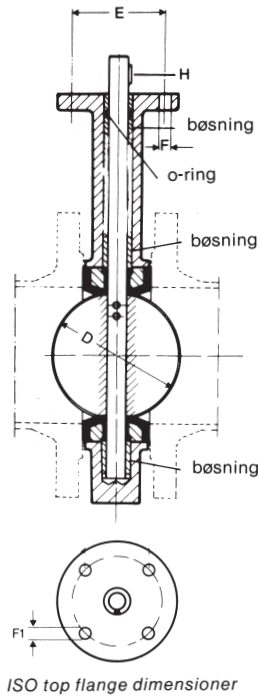
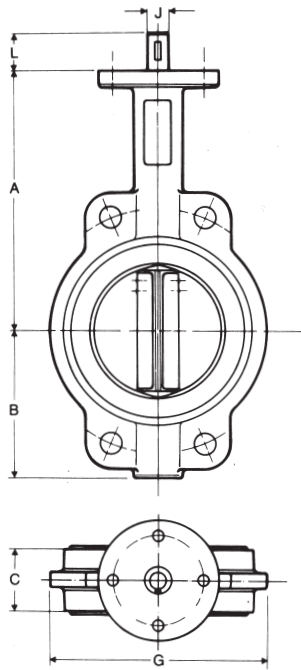

Serie LT/LD

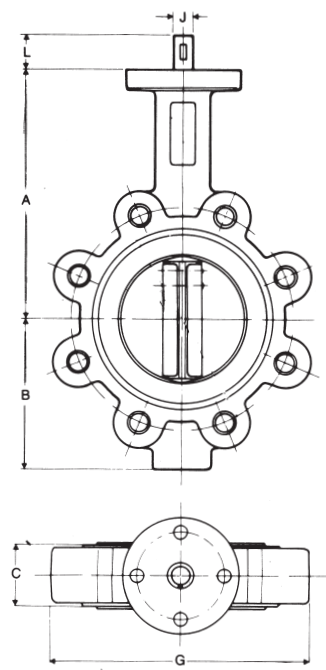

DN	A	B	C	D	L	PCD E	ISO	F	G		H	J	Vægt kg	
									AS	LT/LD	Woodroof		AS	LT/LD
40	120	69	33	42,6	32	50	F05	7	110	110	No. 3	10	2,0	2,3
50	124	80	43	52,6	32	50	F05	7	119	119	No. 3	12,7	2,7	3,5
65	134	89	46	64,3	32	50	F05	7	137	137	No. 3	12,7	3,3	4,4
80	141	95	46	78,8	32	50	F05	7	143	178	No. 3	12,7	3,8	5,7
100	156	114	52	104,0	34	50/70	F05/F07	7/9	160	206	No. 9	15,88	5,2	7,1
125	168	127	56	123,3	34	70	F07	9	190	238	No. 9	19,05	7,0	10,1
150	184	140	56	155,7	34	70	F07	9	212	266	No. 9	19,05	8,3	10,6
200	213	175	60	202,4	45	70/102	F07/F10	9/11	270	329	No. 9	22,2	13,3	19,5
250	244	220	68	250,4	45	102	F10	11	325	394	No. 15	28,58	20,0	27
300	283	255	78	301,5	45	125	F12	14	403	462	No. 15	31,75	31,8	46
350	320	267	78	333,8	45	125	F12	14	440	515	No. 15	31,75	40	56
400	400	312	102	389,6	51	125	F12	14	488	580	□ 7,9	33,34	61,0	97
450	422	370	114	444,2	51	140	F14	18	540	630	□ 9,5	38,0	67	111
500	480	405	127	492,2	64	140	F14	18	593	706	□ 9,5	41,15	106	158
600	562	490	154	593,0	76	245	f25	20	708	830	□ 12,7	50,8	185	290

	A	B	C	D	E
50, 65, 80, 100, 125, 150 mm	102	127	124	55	29
200, 250 mm	203	127	149	70	32
300-350 mm	254	146	195	89	41
400, 450 mm	356	152	218	111	58
500 mm	457	178	259	113	63.5
600, 750 mm	457	229	259	127	72

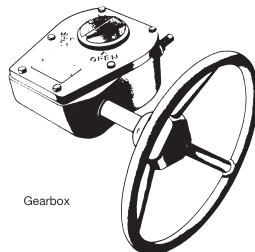
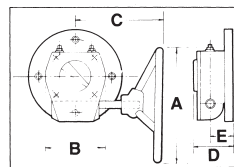

Gearbox

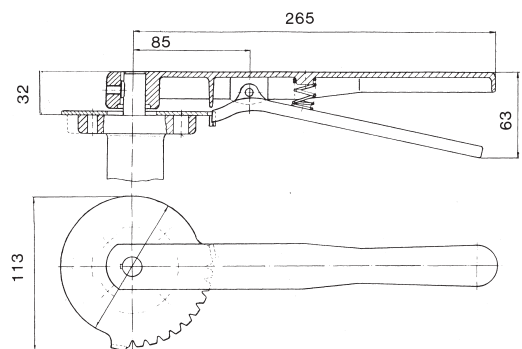

Forbehold for ændringer